

TOORX

PROFESSIONAL LINE

MANUEL DE L'UTILISATEUR



BRX9500



Cod: GRLDTOORXBRX9500

Rev : 00



Ed : 09/20

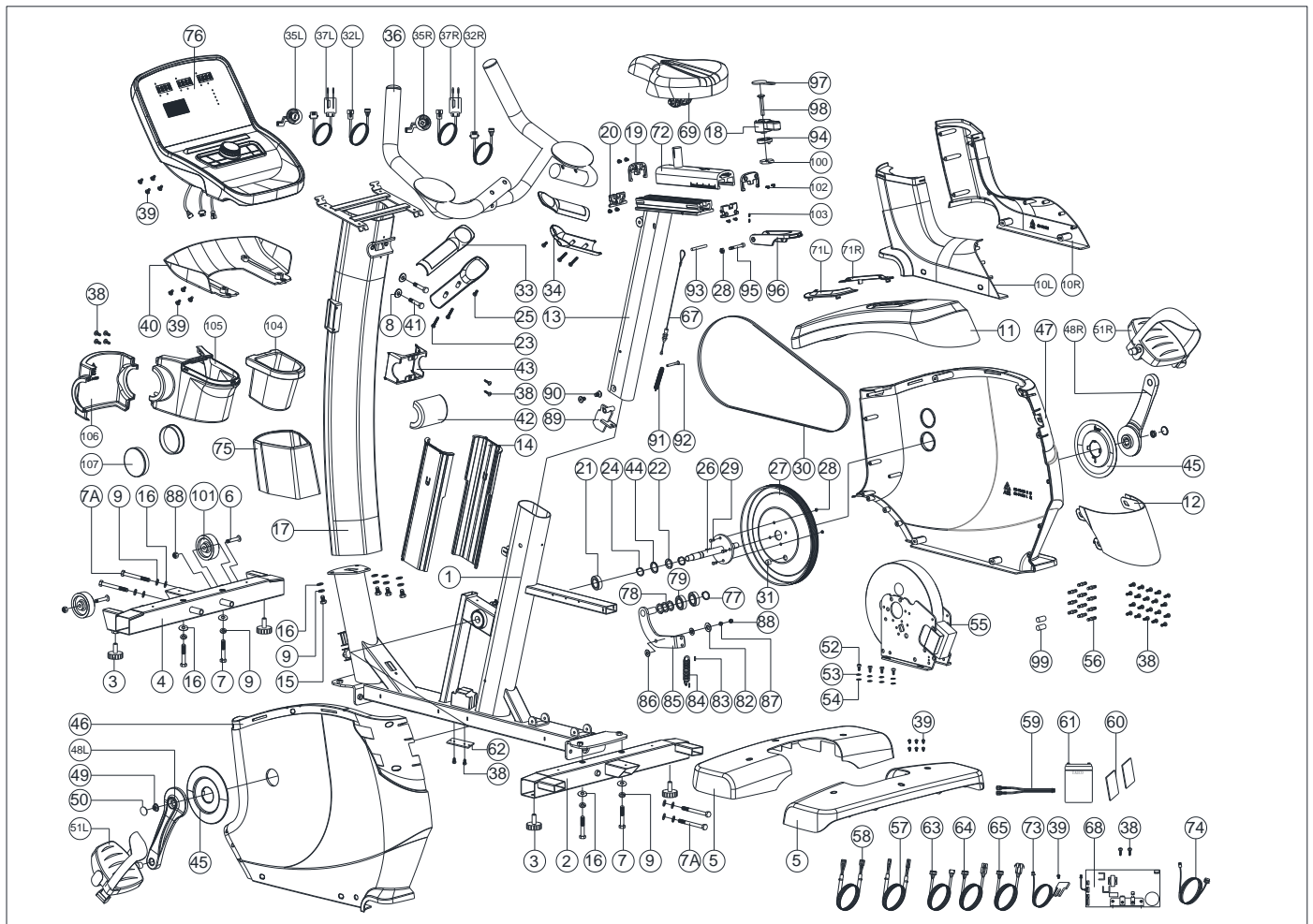

Vue en éclaté:

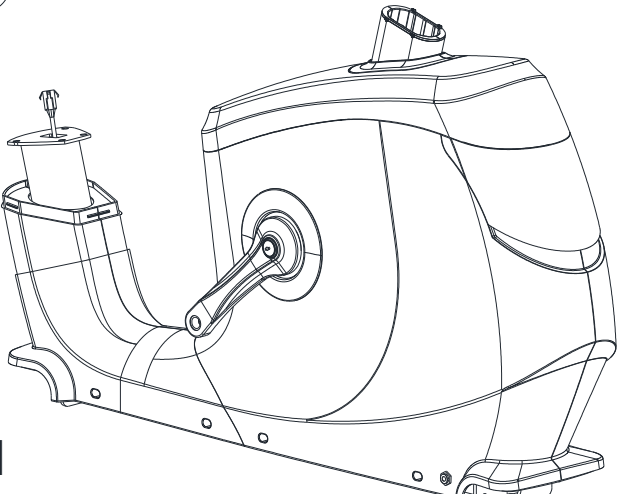
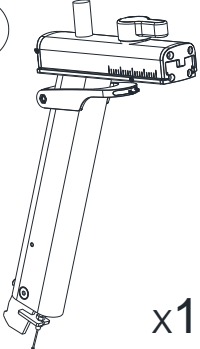
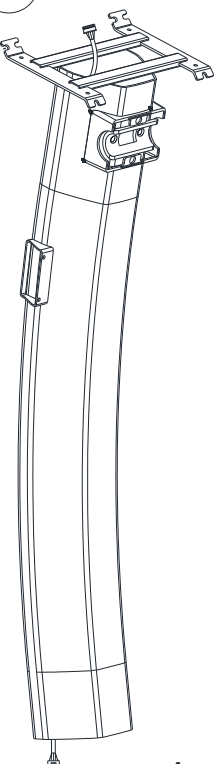
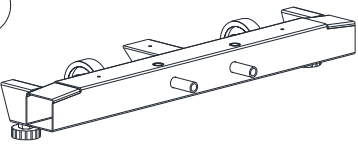
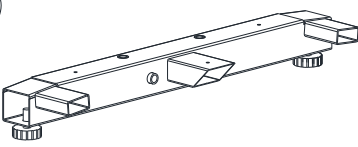
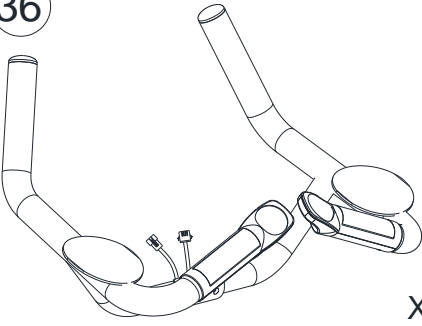
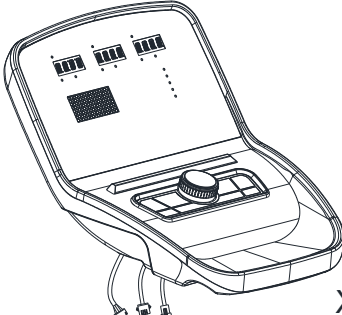
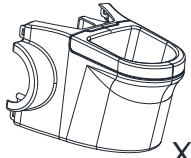
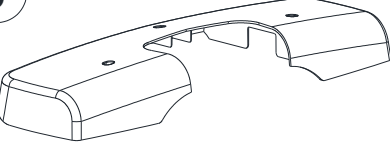
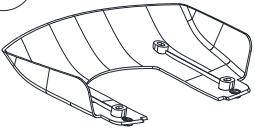

Liste de contrôle :

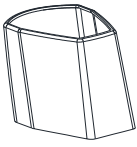
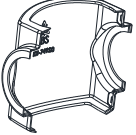
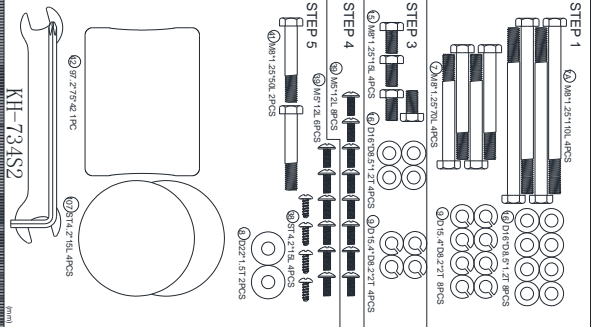
<p>1</p>  <p>x1</p>	<p>13</p>  <p>x1</p>	<p>17</p>  <p>x1</p>
<p>4</p>  <p>x1</p>	<p>2</p>  <p>x1</p>	
<p>36</p>  <p>x1</p>	<p>76</p>  <p>x1</p>	<p>104 & 105</p>  <p>x1</p>
<p>5</p>  <p>x1</p>	<p>40</p>  <p>x1</p>	<p>51L & 51R</p>  <p>x1</p>
<p>75</p>  <p>x1</p>	<p>106</p>  <p>x1</p>	 <p>Parts list diagram showing assembly steps (STEP 1 to STEP 5) and required components with their quantities. Includes a scale bar and a wrench labeled KH-734S2.</p>

Part list:

Part no	Description	Specification	Qty
1	Main frame		1
2	Rear stabilizer		1
3	Adjustable wheel		4
4	Front stabilizer		1
5	Front stabilizer cover		2
6	Allen bolt	M8*1.25*40L	2
7	Hex bolt	M8*1.25*70L	4
7A	Hex bolt	M8*1.25*110L	4
8	Curved washer	D22xD8.5x1.5T	2
9	Spring washer	D15.4xD8.2x2T	12
10L	Front decorative cover(left)		1
10R	Front decorative cover(right)		1
11	Upper decorative cover		1
12	Rear cover		1
13	Seat post		1
14	Inner tube	50*100*340L	2
15	Allen bolt	M8*1.25*15L	4
16	Flat washer	D16*D8.5*1.2T	12
17	Handlebar post		1
18	Adjustable handle		1
19	End cap (1)		2
20	End cap (2)		2
21	bearing	#6004-2RS(C0) , SKF	2
22	waved washer	D27*D20.3*0.5T	1
23	Screw	M3*0.5*30L	4
24	C ring	D22.5*D18.5*1.2T	2
25	cross screw	M3*0.5*12L	2
26	crank axle		1
27	pulley wheel		1
28	anti-loose nut	M6*1.0*6T	5
29	Hex bolt	M6x1.0x15L	4
30	Multi-groove belt		1
31	Round Magnet		1
32L	Upper cable for quick button (2)	400L	1
32R	Upper cable for quick button (1)	400L	1
33	Upper cover for handpulse		2
34	Lower cover for handpulse		2
35L	Membrane button (-)		1
35R	Membrane button (+)		1
36	Handlebar		1
37L	Lower cable for quick button (2)	850L	1

37R	Lower cable for quick button (1)	850L	1
38	Screw	ST4.2*15L	38
39	cross bolt	M5*0.8*12L	16
40	Back cover for console	337.6*225.5*58.4	1
41	Bolt	M8*1.25*50L	2
42	rear protective cover for handlebar		1
43	front protective cover for handlebar		1
44	Flat Washer	D26*D21*1.5T	1
45	crank cover		2
46	left chain cover		1
47	right chain cover		1
48L	left crank		1
48R	right crank		1
49	anti-loosing nut	M10*1.25*9T	2
50	Bolt cover		2
51L&51R	Pedal		1
52	Screw	M6*1.0*15L	4
53	spring washer	D10.5*D6.1*1.3T	4
54	Flat Washer	D13*D6.5*1.0T	4
55	Self-generator		1
56	Pin	D6*26.5*7.7	12
57	Connecting cable	500L	1
58	Connecting cable(2)	1000L	1
59	Battery connecting cable	750L	1
60	Buffer	25*2T*80	2
61	Chargeable battery		1
62	Fixing plate(1)		1
63	Upper computer cable	300L	1
64	Middle computer cable	1000L	1
65	Lower computer cable	1350L	1
67	Tension cable	D1.5*507.5L	1
68	control board		1
69	Saddle		1
71L	left gasket for chaincover		1
71R	Right gasket for chaincover		1
72	Adjustable tube for saddle		1
73	sensor cable	500L	1
74	Electric cable	700L	1
75	Upper protective cover		1
76	computer		1

77	C ring	S-17(1T)	1
78	waved washer	D17*D22*0.3T	3
79	bearing	6203-2RS , SKF	2
82	Flat washer	D28*D8.5*3T	1
83	Plastic cover		2
84	Spring	D2.2*D14*55L	1
85	Fixing plate for idle wheel		1
86	Plastic washer	D10*D24*0.4T	2
87	Nut	M8*1.25*6T	1
88	Nylon nut	M8*1.25*8T	3
89	Adjustable pole		1
90	Allen bolt	M8*1.25*16L	2
91	spring	D1.5*D14*50L	1
92	Bolt	M5*0.8*40L	1
93	Fixing bar		1
94	Tighten gasket		1
95	screw	M6*1.0*45L	1
96	Pull handle		1
97	End cap for adjustable handle		1
98	bolt	M8x1.25x50L	1
99	buffer	D10.5*20L	2
100	block plate		1
101	moving wheel		2
102	Round head cross screw	M5x0.8x10L	4
103	Inner hex fastening screw	M5*0.8*12L	2
104	water bottle holder		1
105	water bottle holder(front)(black)		1
106	water bottle holder(rear)(black)		1
107	cap		2
	Allen spanner		1
	open spanner		1

Schéma de montage :

ÉTAPE 1

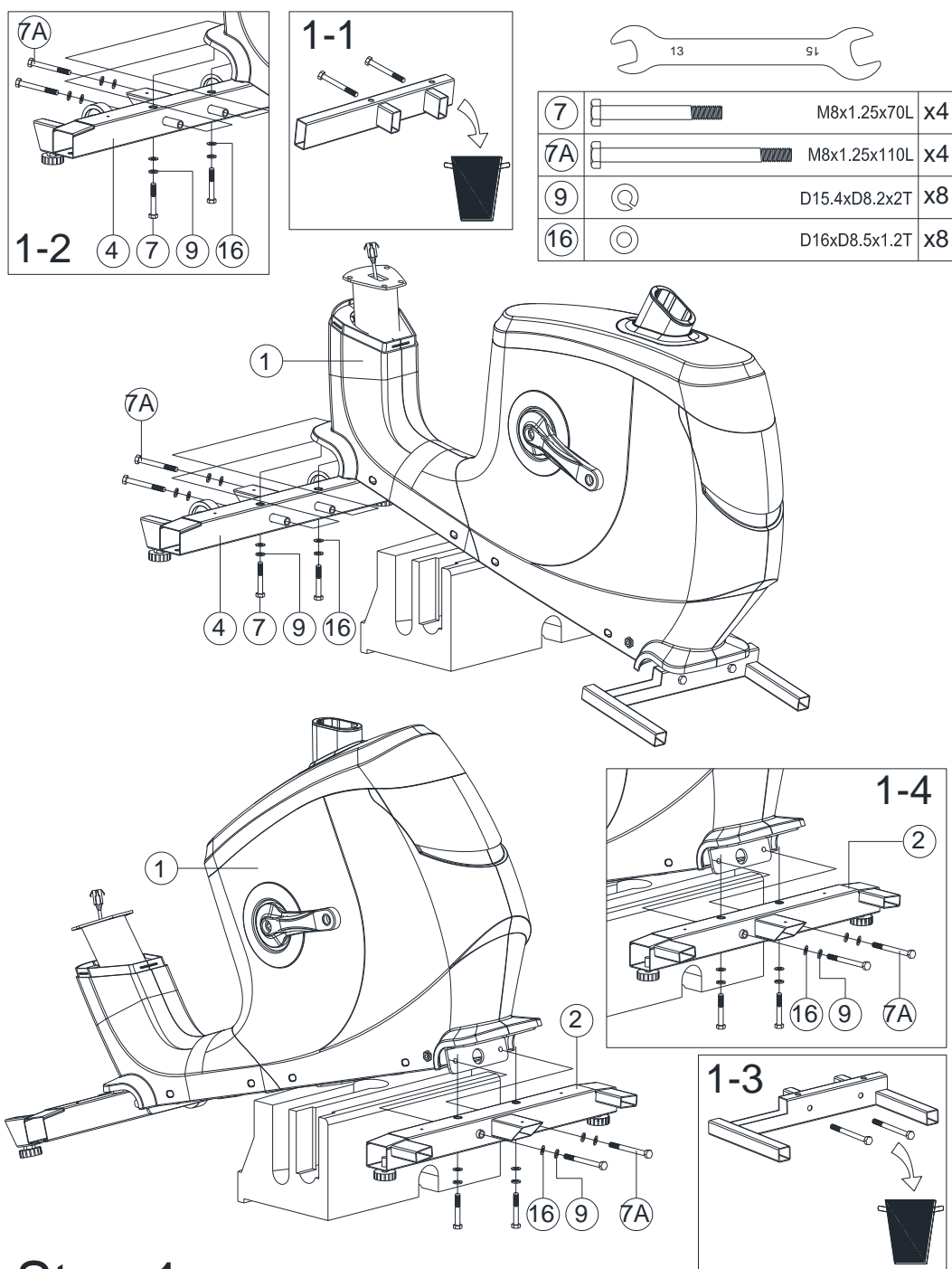

Step-1

1. Jetez le tube et les boulons sous la face avant du cadre principal dans une poubelle comme indiqué sur la figure 1-1. Veuillez noter qu'il ne s'agit que des pièces destinées à soutenir le cadre principal afin de simplifier votre opération de montage.
2. Soulevez le cadre, montez le stabilisateur avant (4) sur le cadre principal (1) en utilisant la vis à tête hexagonale (7&7A), la rondelle ressort (9) et la rondelle plate (16). Veuillez vous référer à 1-2.
3. Jetez le tube et les boulons sous la face arrière du cadre principal dans une poubelle comme indiqué sur les fig 1-3. Veuillez noter qu'il ne s'agit que des pièces destinées à soutenir le cadre principal afin de simplifier votre opération de montage.

4. Soulevez le cadre, montez le stabilisateur arrière (2) sur le cadre principal (1) en utilisant la vis à tête hexagonale (7&7A), la rondelle ressort (9) et la rondelle plate (16). Veuillez vous référer à 1-4.

ÉTAPE 2

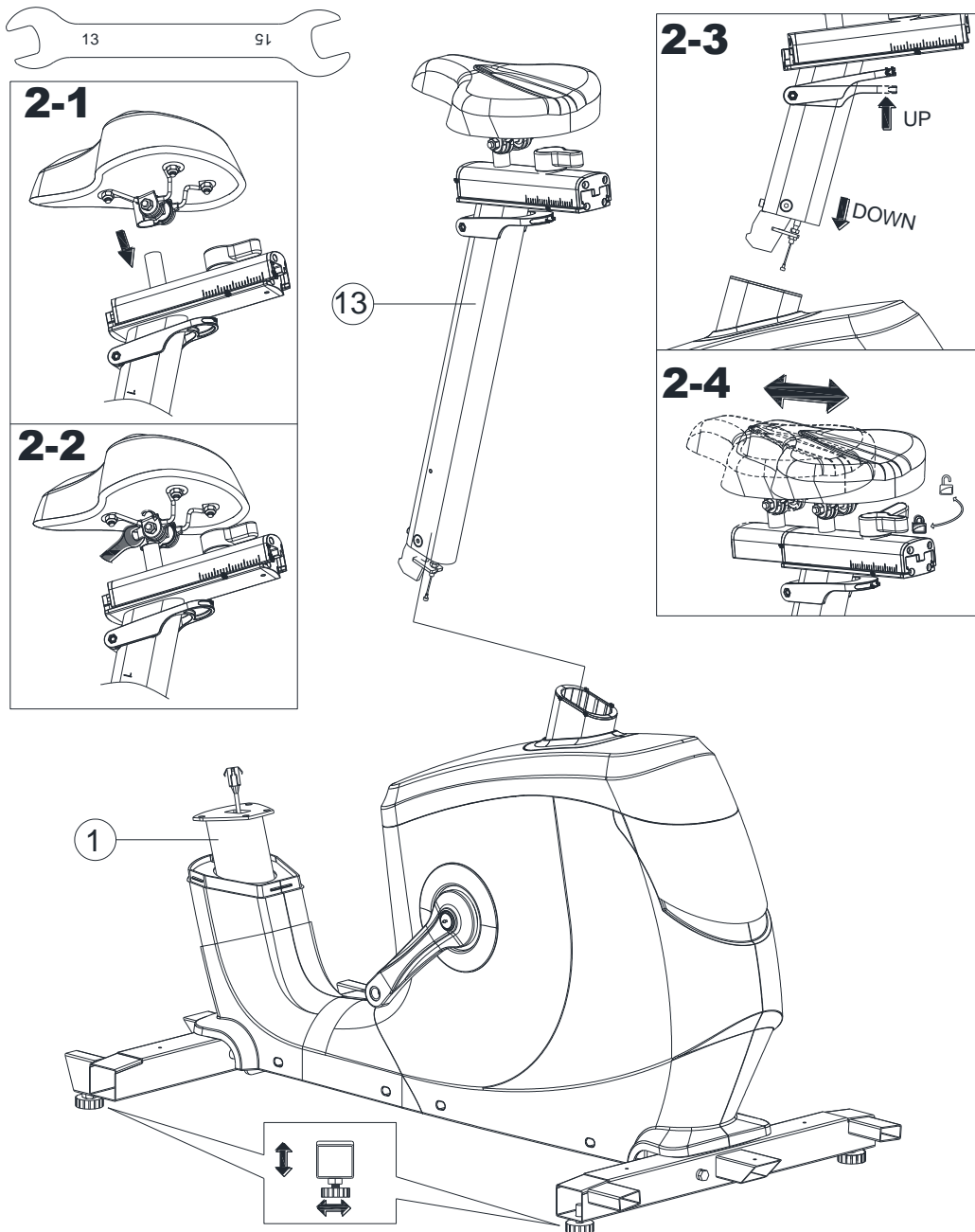

Step-2

1. Assemblez la selle sur le support de la selle à l'aide d'une clé. Veuillez vous référer à 2-1 et 2-2
2. Ajustez la position de la selle verticalement. Veuillez vous référer à 2-3
3. Ajustez la position de la selle horizontalement. Veuillez vous référer à 2-4

ÉTAPE 3

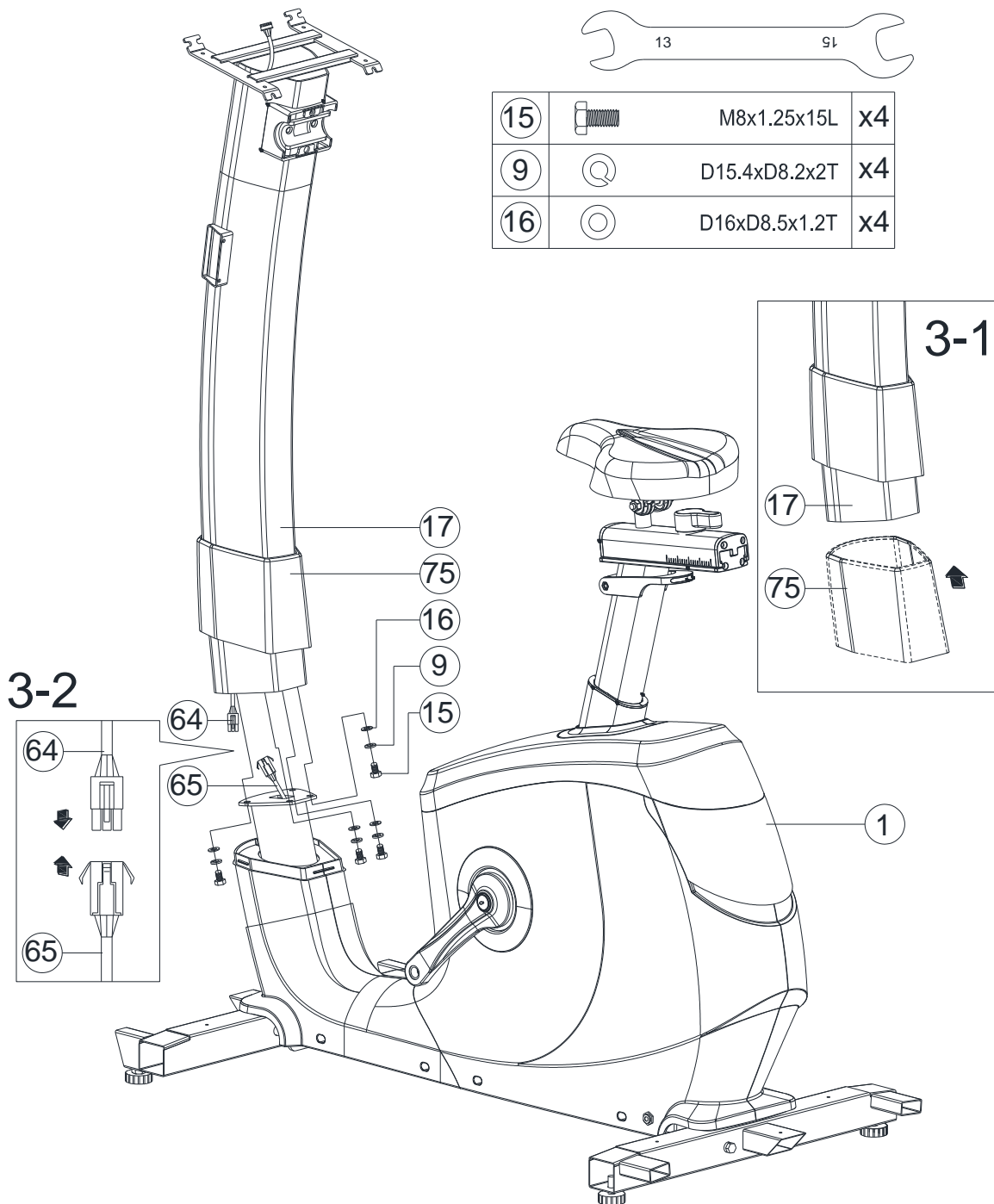

Step-3

- 1) Nous suggérons d'assembler cette étape par deux personnes.
- 2) Soulevez d'abord le capot de protection supérieur (75) comme sur la fig. (3-1), puis connectez le câble de la console (64 e 65) comme sur la fig. (3-2)
- 3) Insérez le support avant (17) sur le cadre principal et serrez-le par la rondelle plate (16), la rondelle ressort (9) et le boulon (15). Placez le capot de protection supérieur et serrez-le sur le cadre principal.

ÉTAPE 4

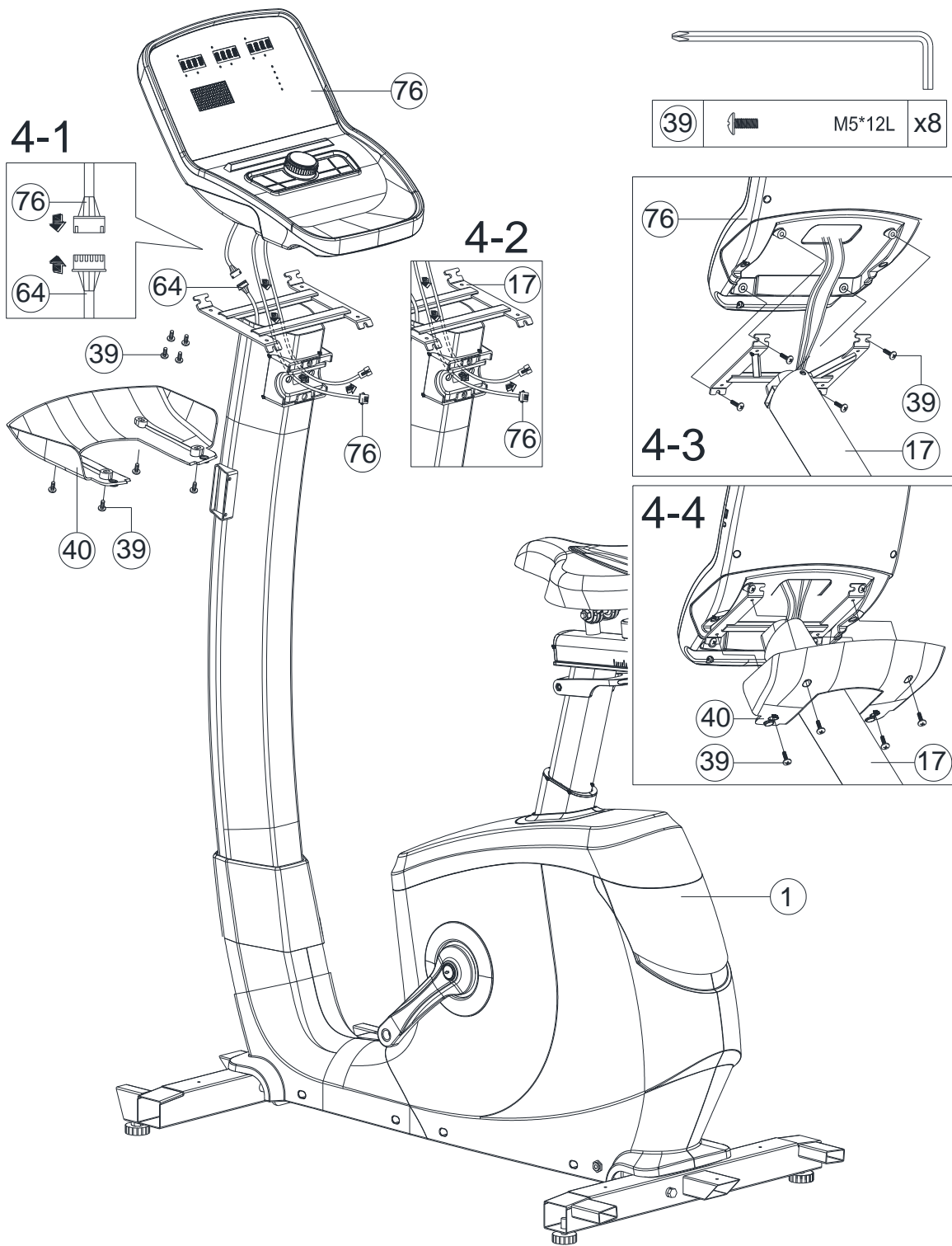

Step-4

- 1) Connectez la console (76) avec le câble du milieu pour la console (64). Voir la figure 4-1.
- 2) Insérez le câble de la console dans le support avant (17). Voir la figure 4-2.
- 3) Serrez la console sur le support avant par le boulon (39). Voir fig 4-3
- 4) Fixez le capot arrière de la console (40) sur la console par le boulon à tête hexagonale (39). Voir la figure 4-4.

ÉTAPE 5

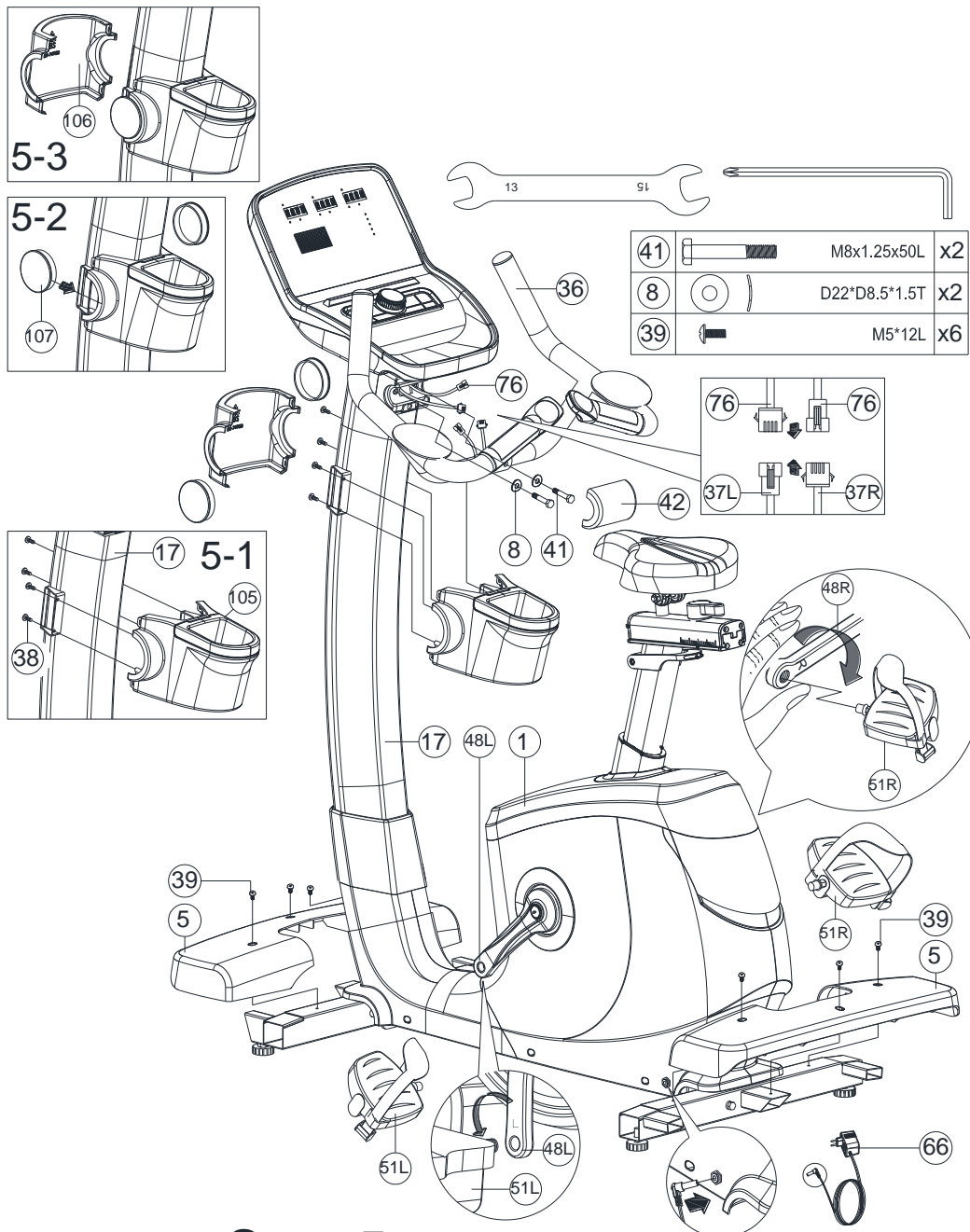

Step-5

1. Connectez la console (76) avec le câble inférieur pour bouton rapide (2) (37L) et le câble inférieur pour bouton rapide (1) (37R).
- 2, assemblez le guidon (36) sur le support avant (17) à l'aide de la rondelle courbée (8) et du boulon hexagonal (41). Recouvrir le capot de protection arrière du guidon (42) .
- 3, Assemblez la pédale (51L e 51R) avec la manivelle gauche (48L e 48R). Pédale gauche dans le sens contraire des aiguilles d' une montre, pédale droite dans le sens des aiguilles d'une montre.
4. Couvrez le capot du stabilisateur avant et arrière (5), fixez-les à l'aide du boulon à tête hexagonale (39).
5. Assemblez le porte-bouteille d'eau (avant) (noir) (105) et le capuchon (107) et le porte-bouteille d'eau (arrière) (noir) (106) sur le support avant. Voir les images ci-dessus. Veuillez vous référer à la fig (5-1)(5-2)(5-3).

Déplacement de la machine : La machine étant équipée en roulette, vous pouvez la déplacer facilement.

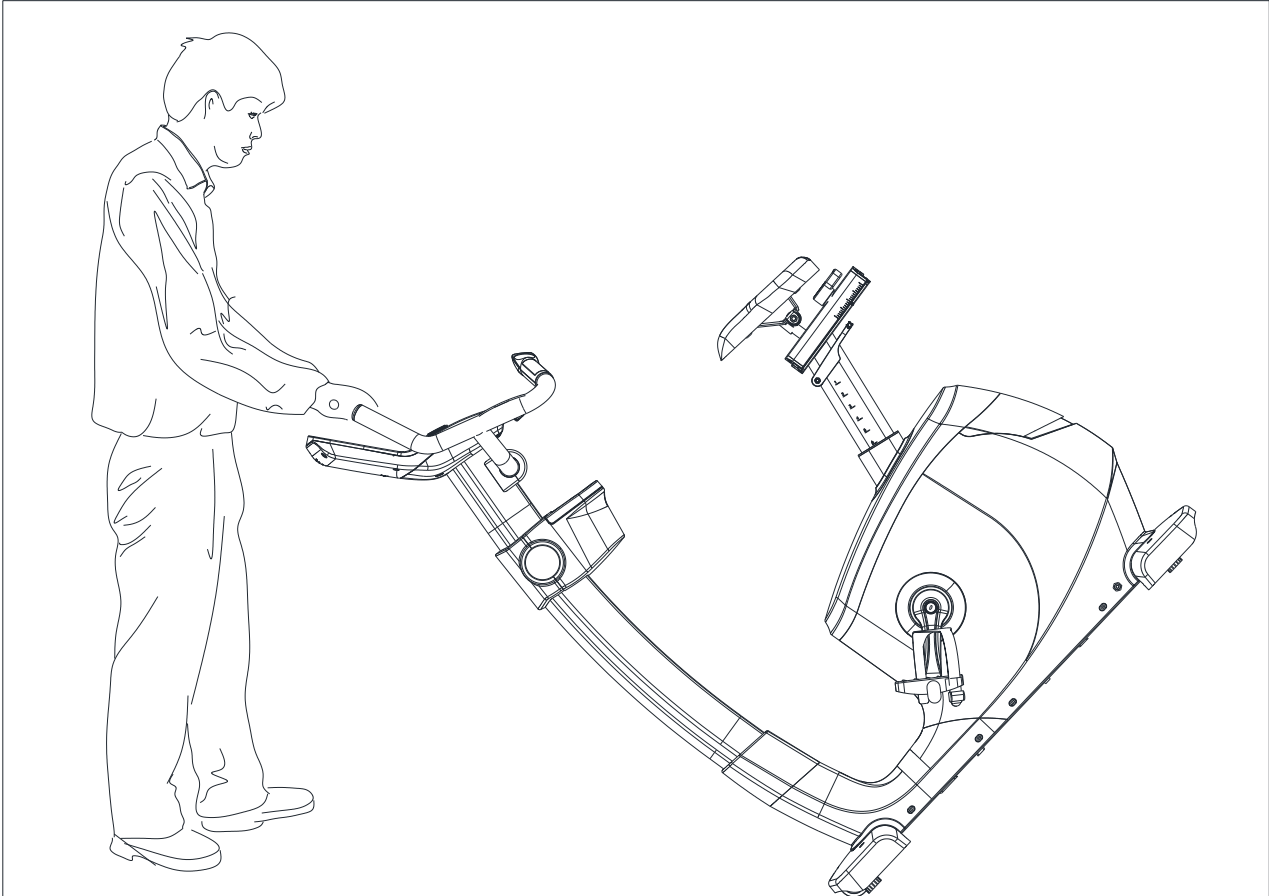

MANUEL D'INSTRUCTIONS

[FONCTIONS D’AFFICHAGE]

ARTICLES	DESCRIPTION
TIME [TEMPS]	Plage de réglage : 0:00~99:00 (±1 minute) Plage d’affichage : 0:00~99 : 59
DISTANCE	Plage de réglage : 0.00~99.0 (±1) Plage d’affichage : 0.00~99.99
CALORIES	Plage de réglage : 0~9990 (±10) Plage d’affichage : 0~9 999
PULSE [IMPULSIONS]	Plage de réglage : 0~30~230 (±1) Plage d’affichage : 0~230
WATTS	Plage d’affichage : 0~999
VITESSE	Affichage vitesse de travail actuelle, max à 99,9.
RPM [T/MIN]	Affichage des RPM actuels. Plage d’affichage : 0~999

[FONCTION DES BOUTONS]

ARTICLES	DESCRIPTION
"+"	Réglage or augmentation de la résistance d'entraînement.
"- "	Réglage ou diminution de la résistance d'entraînement.
BOUTON ROTATIF	Pour confirmer tous les réglages.
DÉMARRAGE/ARRÊT	Pour démarrer ou arrêter l’entraînement.
RESET [RÉINITIALISATION]	En mode réglage ou en mode sélection, appuyez dessus pour revenir au mode d'entraînement initial, si vous maintenez appuyé ce bouton pendant 2s, l'ordinateur redémarrera.
RÉCUPÉRATION	Test de récupération de la fréquence cardiaque.
MASSE ADIPEUSE	Test du % de graisse corporelle lorsque vous appuyez sur le bouton BODY FAT en mode veille.

【PROCÉDURE DE FONCTIONNEMENT】

Mise sous tension et Mise hors tension

Mise sous tension :

1. La DEL affichera tous les segments, tels que le diamètre de la roulette, KM ou ML, jauge eurasienne.(image1, image 2)

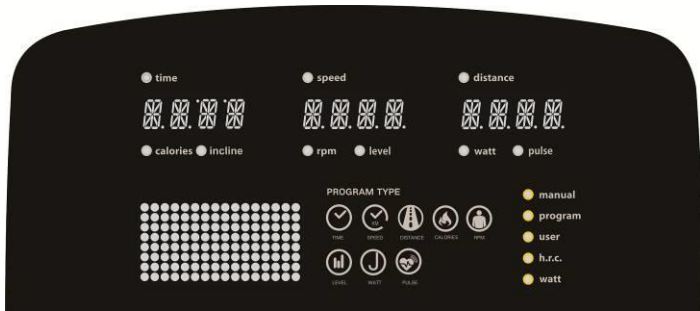

Image 1



Image 2

2. Entrez en le mode de sélection de l'utilisateur, définissez le fichier privé de l'utilisateur U1-U4 (image 3), SEXE (image 4), AGE (image 5), TAILLE (image 6), POIDS (image 7), pour entrer ensuite en le mode de sélection de la fonction : MANUEL, PROGRAMME, PROGRAMME UTILISATEUR, H.R.C, WATT.



Image 3



Image 4



Image 5



Image 6



Image 7

Mise hors tension :

En cas de non entrée de RPM pendant 4 minutes, affichage LED fermé, ordinateur en mode hors tension. Mais en cas de RPM détectés, l'ordinateur se réveille.

FONCTION MANUELLE :

En tournant le bouton « + » ou « - », l'utilisateur peut configurer TEMPS → DISTANCE → CALORIES → IMPULSIONS (image 8~image 10) . Appuyez sur DÉMARRAGE/ARRÊT si sans réglage pour démarrer l'entraînement, et pendant l'entraînement, l'utilisateur peut régler le NIVEAU DE RÉSISTANCE, la LED affiche la valeur de travail. Appuyant ensuite sur DÉMARRAGE/ARRÊT, l'ordinateur entrera en mode pause, appuyez sur le bouton « RESET » pour quitter ce mode.



Image 8



Image 9



Image 10

FONCTION PROGRAMME :

A. Dans ce mode, il y a 12 programmes (P1~P12) que l'utilisateur peut sélectionner (image 11). Pendant que l'utilisateur choisit le PROGRAMME et en tournant le bouton « + » ou « - » pour régler le TEMPS (image 12), la LED affiche la valeur réglée par l'utilisateur, si le réglage est terminé, appuyez sur « DÉMARRAGE/ARRÊT » pour commencer l'entraînement (en mode pause, l'utilisateur peut choisir de régler la valeur « TEMPS »). En mode DÉMARRAGE, l'utilisateur peut régler le niveau de la RÉSISTANCE. Pendant l'entraînement, en appuyant sur « DÉMARRAGE/ARRÊT », l'ordinateur entrera en mode pause, appuyez sur le bouton « RESET » pour quitter ce mode.

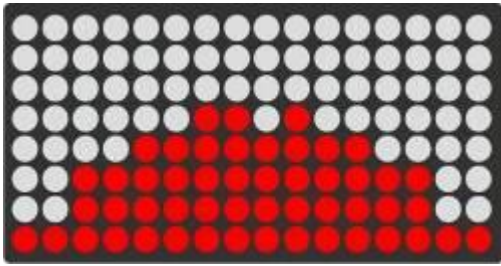

Image 11

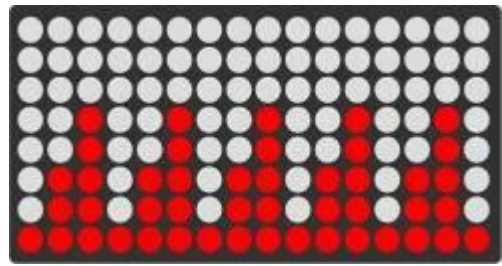

Image 12

B. IMAGES DE PROGRAMME COMME CI-DESSOUS :



P1



P2

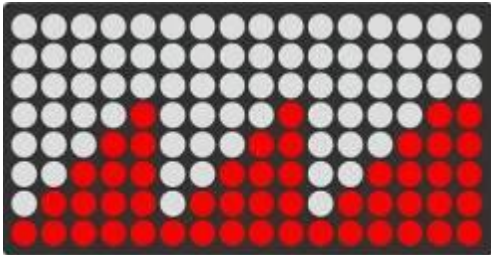

P3

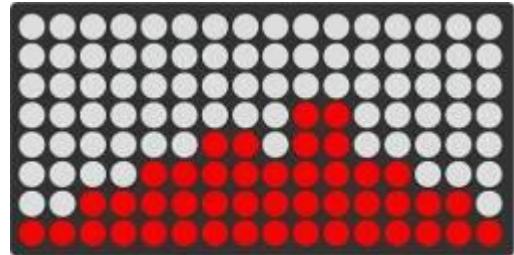

P4

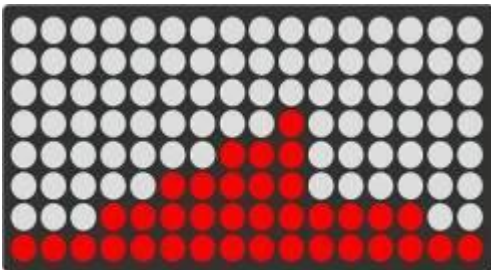

P5

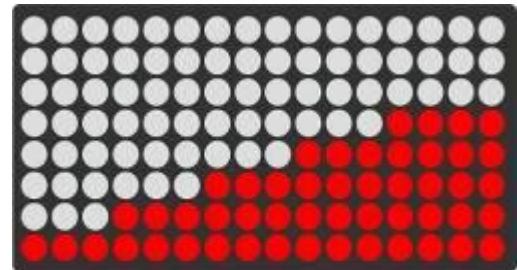

P6

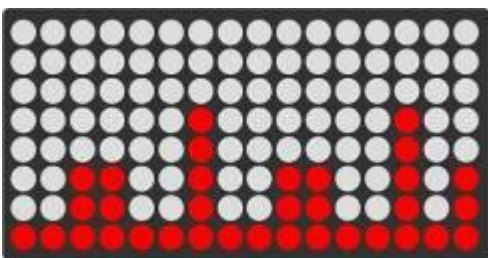

P7

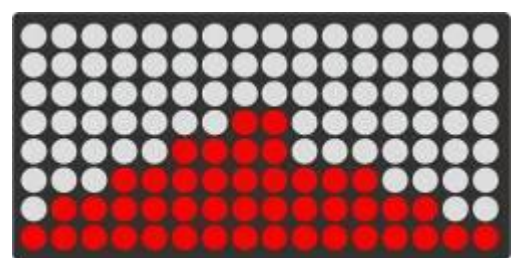

P8

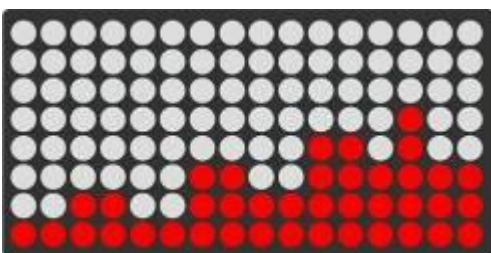

P9

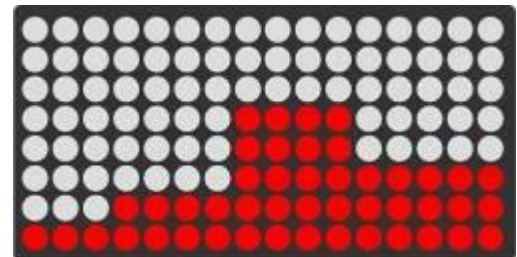

P10

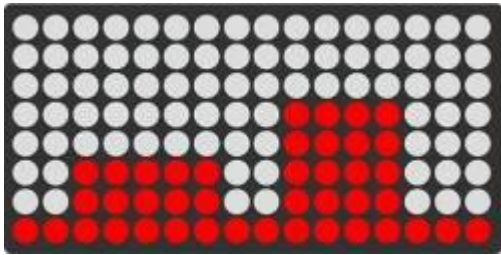

P11

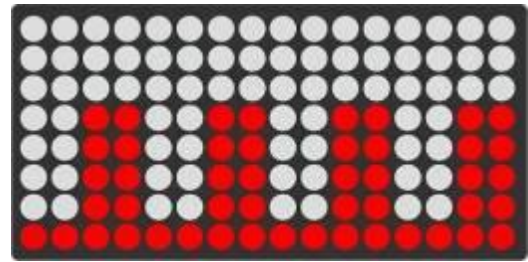

P12

FONCTION PROGRAMME UTILISATEUR:

En tournant le bouton "+" ou "-", l'utilisateur peut régler l'image du PROGRAMME, puis appuyez sur MODE/ENTRÉE pour confirmer la valeur de réglage de la résistance (image 13), si l'utilisateur veut arrêter le réglage, continuer à appuyer sur le bouton MODE/ENTRÉE pendant 2s, la LED indique la dernière valeur de réglage. Tout en appuyant sur le bouton MODE/ENTRÉE pendant 2s, l'utilisateur peut régler le « TEMPS » (image14), s'il n'y a pas de valeur de réglage, appuyez sur « DÉMARRAGE » pour entrer dans l'image d'entraînement. En mode DÉMARRAGE, l'utilisateur peut régler la résistance. Pendant l'entraînement, appuyez sur « DÉMARRAGE » pour entrer en mode pause, puis appuyez sur le bouton « RESET » pour quitter ce mode.



Image 13



Image 14

H. FONCTION R.C :

En mode H.R.C, l'affichage DEL affichera le pourcentage de fréquence cardiaque 55%, 75%, 90% et TARGET. L'utilisateur peut sélectionner l'un des pourcentages de fréquence cardiaque en tournant le bouton « + » ou « - » pour l'entraînement (image 15).

La valeur prédéfinie CIBLE est 100, l'utilisateur peut régler la valeur d'impulsion tout seul, appuyez sur le bouton rotatif pour régler la valeur TEMPS (image 16), si vous n'en avez pas besoin, appuyez sur « DÉMARRAGE/ARRÊT », il commencera à fonctionner selon la fonction H.R.C et afficher la valeur d'impulsion actuelle. Si l'impulsion n'est détectée, la LED affiche comme sur l'image 17. Pendant l'entraînement, appuyez sur « DÉMARRAGE » pour entrer en mode pause, puis appuyez sur le bouton « RESET » pour quitter ce mode.



Image 15



Image 16



Image 17

FONCTION WATT:

Valeur en watt prédéfinie 120 (image 18), tourner le bouton "+" ou "-" pour régler la valeur en WATT

(plage de réglage : 10~350). Une fois le réglage terminé, appuyez sur le bouton rotatif pour régler le TEMPS (image 19), si vous n'avez pas besoin de régler cette valeur, appuyez sur « DÉMARRAGE/ARRÊT », la valeur de la résistance s'ajustera automatiquement en fonction de la valeur WATT cible définie. Pendant l'entraînement, appuyez sur « DÉMARRAGE/ARRÊT » pour entrer en mode pause, puis appuyez sur le bouton "RESET" pour quitter ce mode.



Image 18



Image 19

Fonction RÉCUPÉRATION :

A. S'il n'y a pas d'entrée d'impulsion, c'est invalide, appuyez sur le bouton "RÉCUPÉRATION".

B. Si une entrée d'impulsion est détectée, appuyez sur ce bouton pour passer en mode de fonction « RÉCUPÉRATION », compte à rebours de 00:60 à 00:00 (image 20). L'écran affiche l'état de récupération de la fréquence cardiaque avec F1, F2... jusqu'à F6 (image 21). F1 est le meilleur, F6 est le pire. L'utilisateur peut continuer l'exercice pour améliorer l'état de récupération de la fréquence cardiaque.

C. Lors des tests, appuyez sur le bouton RÉCUPÉRATION pour quitter ce mode de test.



Image 20



Image 21

FONCTION GRAISSE CORPORELLE :

A. Définition d'un profil personnel.

B. Appuyez sur le bouton « GRAISSE CORPORELLE » pour lancer le test de graisse corporelle (image22 ~ image 24), à ce point, l'utilisateur doit saisir correctement la poignée, l'ordinateur affichera la valeur du test.

Si l'une des situations suivantes se produit, d'autres indications possibles apparaîtront sur l'écran LCD.

"E-1" (image 25) - Lorsque l'utilisateur voit cette indication, cela signifie que l'utilisateur n'a pas correctement mis son pouce sur le conducteur. Veuillez réessayer.

"E-4" - Lorsque l'utilisateur voit cette indication, cela signifie que la valeur de la graisse corporelle dépasse la plage de réglage (5 % ~ 50 %).

Une fois les tests terminés, la DEL affiche à la fois le % de graisse corporelle et l'IMC (image26, image27). En mode test « GRAISSE CORPORELLE », appuyez sur le bouton « GRAISSE CORPORELLE » pour annuler ce test et revenir en arrière pour continuer l'exercice précédant le test.



Image 22



Image 23



Image 24



Image 25



Image 26



Image 27



GARLANDO SPA
Via Regione Piemonte, 32 - Zona Industriale D1
15068 - Pozzolo Formigaro (AL) - Italy
www.toorx.it - info@toorx.it